

serie
VT

1.500kg / 1.600 kg / 1.800 kg / 2.000 kg

Carrelli elevatori elettrici



- Il freno di stazionamento automatico YaleStop impedisce l'arretramento incontrollato del carrello su rampe e pendenze
- Freni in bagno d'olio
- "E-braking" Sistema
- Tecnologia CAN bus e AC ad alte prestazioni
- Sterzo elettronico (E-steering) per aumentare la produttività mantenendo un'ottima durata della batteria
- Il nuovo sportello ripiegabile a 180° e le tasche portaforca consentono di completare la sostituzione orizzontale della batteria in 3 minuti
- 2 tipi di batterie: DIN e BS

VDI 2198 - Caratteristiche generali

Segno distintivo	1.1	Costruttore (abbreviazione)		Yale	Yale	Yale	Yale
	1.2	Classificazione tipo del costruttore		ERP15VT (SWB)	ERP16VT (SWB)	ERP16VT (MWB)	ERP16VT (LWB)
	1.3	Motore: elettrico (batteria o corrente di rete), diesel, benzina, gas		Elettrico (batteria)	Elettrico (batteria)	Elettrico (batteria)	Elettrico (batteria)
	1.4	Tipo di operatore: manuale, operatore a terra, operatore in piedi, operatore seduto, commissionatore		Seduto	Seduto	Seduto	Seduto
	1.5	Portata nominale/Carico nominale	Q (t)	1.5	1.6	1.6	1.6
	1.6	Distanza del baricentro del carico	c (mm)	500	500	500	500
	1.8	Distanza del carico, dal centro dell'assale di trazione alla forca	x (mm)	326	326	326	326
	1.9	Interasse	y (mm)	1290	1290	1386	1494
	Pesi	2.1	Peso di servizio ■	kg	2971	3083	3083
2.2		Carico sull'assale, con carico anter./poster. ■	kg	3892 / 580	4096 / 587	4050 / 633	4056 / 802
2.3		Carico sull'assale, a vuoto anter./poster. ■	kg	1430 / 1541	1470 / 1613	1495 / 1588	1571 / 1687
Gommatura/telaio	3.1	Gommatura: P = pneumatica, C = cushion, SE = superelastica		SE	SE	SE	SE
	3.2	Dimensioni ruote anteriori		18 x 7-8	18 x 7-8	18 x 7-8	18 x 7-8
	3.3	Dimensioni ruote posteriori		15 x 4.5-8	15 x 4.5-8	15 x 4.5-8	15 x 4.5-8
	3.5	Ruote, numero ant./post. (x = ruote motrici)		2X / 2	2X / 2	2X / 2	2X / 2
	3.6	Battistrada anteriore	b ₁₀ (mm)	889	889	889	889
	3.7	Battistrada posteriore	b ₁₁ (mm)	194	194	194	194
	Dimensioni	4.1	Inclinazione del montante/piastra portaforche in avanti/all'indietro	α / β (°)	5 / 5	5 / 5	5 / 5
4.2		Altezza, montante abbassato	h ₁ (mm)	2230	2230	2230	2230
4.3		Sollevamento libero ▼	h ₂ (mm)	100	100	100	100
4.4		Sollevamento ▼	h ₃ (mm)	3320	3320	3320	3320
4.5		Altezza, montante esteso +	h ₄ (mm)	3898	3898	3898	3898
4.7		Altezza del tettuccio di protezione (cabina) ○	h ₆ (mm)	2070	2070	2070	2070
4.7.1		Altezza cabina (cabina aperta)		2085	2085	2085	2085
4.8		Altezza sedile rispetto a SIP/altezza in piedi ✕	h ₇ (mm)	919	919	919	919
4.12		Altezza gancio di traino	h ₁₀ (mm)	500	500	500	500
4.19		Lunghezza totale	l ₁₁ (mm)	2807	2807	2903	3011
4.20		Lunghezza alla spalla delle forche	l ₂ (mm)	1807	1807	1903	2011
4.21		Lunghezza complessiva (1)	b ₁ /b ₂ (mm)	1050 (1)	1050 (1)	1050 (1)	1050 (1)
4.22		Dimensioni forche ISO 2331	s/e/l (mm)	40 / 80 / 1000	40/80/1000	40 / 80 / 1000	40 / 80 / 1000
4.23		Piastra portaforche ISO 2328, classe/tipo A, B		2A	2A	2A	2A
4.24		Larghezza piastra portaforche E	b ₃ (mm)	907	907	907	907
4.31		Distanza da terra, con carico, sotto il castello	m ₁ (mm)	70	70	70	70
4.32		Distanza da terra al centro dell'interasse (2)	m ₂ (mm)	100	100	100	100
4.33		Dimensione del carico b ₁₂ × l ₆ trasversale	b ₁₂ × l ₆ (mm)	1000 x 1200	1000 x 1200	1000 x 1200	1000 x 1200
4.34		Larghezza corsia, dimensioni del carico predeterminate	A _{st} (mm)	3134	3134	3232	3340
4.34.1		Larghezza corsia per pallet 1000 × 1200 trasversale	A _{st} (mm)	3134	3134	3232	3340
4.34.2		Larghezza corsia per pallet 800 × 1200 longitudinale	A _{st} (mm)	3257	3257	3355	3463
4.35	Raggio di sterzata	W _a (mm)	1479	1479	1577	1685	
4.36	Raggio di sterzata interno	b ₁₃ (mm)	0	0	0	0	
4.41	Intersezione in corridoio a 90° (con pallet Larg. = 1200mm, Lung. = 1000mm)	mm	1718	1718	1754	1798	
4.42	Altezza gradino (dal suolo alla pedana)	mm	557	557	557	557	
4.43	Altezza gradino	mm	484	484	484	484	
Dati prestazionali	5.1	Velocità di marcia con/senza carico *	km/h	16 / 16	16 / 16	16 / 16	16 / 16
	5.1.1	Velocità di marcia con/senza carico, retromarcia	km/h	16 / 16	16 / 16	16 / 16	16 / 16
	5.2	Velocità di sollevamento con/senza carico	m/s	0.43 / 0.59	0.43 / 0.59	0.43 / 0.59	0.43 / 0.59
	5.3	Velocità di abbassamento con/senza carico	m/s	0.50 / 0.47	0.50 / 0.47	0.50 / 0.47	0.50 / 0.47
	5.5	Sforzo di trazione alla barra con/senza carico **	N	3406 / 3680	3406 / 3680	3406 / 3680	3406 / 3680
	5.6	Forza di trazione max. sulla barra di traino con carico/senza carico ***	N	11415 / 11690	11415 / 11690	11415 / 11690	11415 / 11690
	5.7	Pendenza superabile con/senza carico ****	%	11 / 16	§11 / 16	11 / 16	11 / 16
	5.8	Pendenza superabile max. con/senza carico ***	%	25 / 34	25 / 34	25 / 35	25 / 35
	5.9	Tempo di accelerazione con/senza carico *	s	4.6 / 4.1	4.6 / 4.1	4.6 / 4.1	4.6 / 4.1
	5.10	Freno di servizio		Idraulico	Idraulico	Idraulico	Idraulico
Motore elettrico	6.1	Motore di trazione, S2, 60 min	kW	2 x 5.0	2 x 5.0	2x 5.0	2x 5.0
	6.2	Motore di sollevamento, S3, 15%	kW	12	12	12	12
	6.3	Batteria a norma DIN 43531/35/36 A, B, C, n.		DIN 43531-A	DIN 43531-A	DIN 43531-A	DIN 43531-A
	6.4	Tensione batteria/capacità nominale K5	(V)/(ah)	48 / 500	48 / 500	48 / 625	48 / 750
	6.5	Peso batteria ●	kg	673 / 743	673 / 743	813 / 899	962 / 1064
	6.6	Consumo energetico secondo ciclo VDI □	kWh/h a n. cicli	4.2	4.4	4.4	4.7
8.1	Tipo di unità di trazione		Trasmissione elettrica	Trasmissione elettrica	Trasmissione elettrica	Trasmissione elettrica	
Dati aggiuntivi	10.1	Pressione di esercizio per le attrezzature	bar	180	180	180	180
	10.2	Portata olio per le attrezzature ◇	l/min	40	40	40	40
	10.3	Capacità serbatoio olio idraulico	l	16.8	16.8	16.8	16.8
	10.7	Livello di pressione sonora percepito dal sedile dell'operatore LPAZ ★	dB(A)	69	69	69	69
	10.8	Gancio di traino, tipo DIN		Perno	Perno	Perno	Perno

* Battistrada standard/largo
 ** Classe 60 minuti
 *** Classe 5 minuti
 **** Classe 30 minuti.
 ■ Batteria max.

▼ Piano inferiore forche.
 + Senza griglia reggicarico.
 ○ h₆ soggetto a tolleranza +/- 5 mm.
 ✕ Sedile completamente ammortizzato.
 □ Coperchio motore standard. 953mm con coperchio motore sollevato.

▶ Aggiungere 32mm con griglia reggicarico.
 ✓ Modalità HiP (Alte Prestazioni).
 ◇ Portata massima impostata mediante il display cruscotto.
 * Modalità HiP (Alte prestazioni).
 ● Min./max.

□ Modalità eLo (Risparmio energetico).
 (1) Larghezza totale di 1116 mm con pneumatici 200/50-10 necessari per montanti da 5000 mm e superiori.

Yale	Yale	Yale	Yale		Costruttore (abbreviazione)	1.1	
ERP18VT (MWB)	ERP18VT (LWB)	ERP20VT (MWB)	ERP20VT (LWB)		Classificazione tipo del costruttore	1.2	Segno distintivo
Elettrico (batteria)	Elettrico (batteria)	Elettrico (batteria)	Elettrico (batteria)		Motore: elettrico (batteria o corrente di rete), diesel, benzina, gas	1.3	
Seduto	Seduto	Seduto	Seduto		Tipo di operatore: manuale, operatore a terra, operatore in piedi, operatore seduto, commissionatore	1.4	
1.8	1.8	2.0	2.0	Q (t)	Portata nominale/Carico nominale	1.5	
500	500	500	500	c (mm)	Distanza del baricentro del carico	1.6	
321	321	321	321	x (mm)	Distanza del carico, dal centro dell'assale di trazione alla forca	1.8	
1386	1494	1386	1494	y (mm)	Interasse	1.9	
3335	3331	3602	3436		Peso di servizio ■	2.1	
4496 / 640	4435 / 695	4941 / 661	4788 / 648		Carico sull'assale, con carico anter./poster. ■	2.2	
1628 / 1707	1646 / 1685	1755 / 1847	1689 / 1747		Carico sull'assale, a vuoto anter./poster. ■	2.3	
SE	SE	SE	SE		Gommatura: P = pneumatica, C = cushion, SE = superelastica	3.1	Pesi
200 / 50-10	200 / 50-10	200 / 50-10	200/50-10		Dimensioni ruote anteriori	3.2	
15 x 4.5-8	15 x 4.5-8	15 x 4.5-8	15 x 4.5-8		Dimensioni ruote posteriori	3.3	
2X / 2	2X / 2	2X / 2	2X / 2		Ruote, numero ant./post. (x = ruote non motrici)	3.5	Gommatura/Telaio
908	908	908	908	b ₁₀ (mm)	Battistrada anteriore	3.6	
194	194	194	194	b ₁₁ (mm)	Battistrada posteriore	3.7	
5 / 5	5 / 5	5 / 5	5 / 5	α / β (°)	Inclinazione del montante/piastra portaforche in avanti/all'indietro	4.1	Dimensioni
2180	2180	2180	2180	h ₁ (mm)	Altezza, montante abbassato	4.2	
100	100	100	100	h ₂ (mm)	Sollevamento libero ▼	4.3	
3390	3390	3390	3390	h ₃ (mm)	Sollevamento ▼	4.4	
4006	4006	4006	4006	h ₄ (mm)	Altezza, montante esteso +	4.5	
2070	2070	2070	2070	h ₆ (mm)	Altezza del tettuccio di protezione (cabina) ○	4.7	
2085	2085	2085	2085		Altezza cabina (cabina aperta)	4.7.1	
919	919	919	919	h ₇ (mm)	Altezza sedile rispetto a SIP/altezza in piedi ✕	4.8	
500	500	500	500	h ₁₀ (mm)	Altezza gancio di traino	4.12	
2898	3006	2898	3006	l ₁₁ (mm)	Lunghezza totale	4.19	
1898	2006	1898	2006	l ₂ (mm)	Lunghezza alla spalla delle forche	4.20	
1116	1116	1116	1116	b ₁ /b ₂ (mm)	Lunghezza complessiva (1)	4.21	
40 / 80 / 1000	40 / 80 / 1000	40 / 100 / 1000	40 / 100 / 1000	s/e/l (mm)	Dimensioni forche ISO 2331	4.22	
2A	2A	2A	2A		Piastra portaforche ISO 2328, classe/tipo A, B	4.23	
977	977	977	977	b ₃ (mm)	Larghezza piastra portaforche E	4.24	
70	70	70	70	m ₁ (mm)	Distanza da terra, con carico, sotto il castello	4.31	
100	100	100	100	m ₂ (mm)	Distanza da terra al centro dell'interasse (2)	4.32	
1000 x 1200	1000 x 1200	1000 x 1200	1000 x 1200	b ₁₂ × l ₆ (mm)	Dimensione del carico b ₁₂ × l ₆ trasversale	4.33	
3228	3336	3228	3336	A _{st} (mm)	Larghezza corsia, dimensioni del carico predeterminate	4.34	
3228	3336	3228	3336	A _{st} (mm)	Larghezza corsia per pallet 1000 × 1200 trasversale	4.34.1	
3350	3458	3350	3458	A _{st} (mm)	Larghezza corsia per pallet 800 × 1200 longitudinale	4.34.2	
1577	1685	1577	1685	W _a (mm)	Raggio di sterzata	4.35	
0	0	0	0	b ₁₃ (mm)	Raggio di sterzata interno	4.36	
1776	1820	1776	1820	mm	Intersezione in corridoio a 90° (con pallet Larg. = 1200mm, Lung. = 1000mm)	4.41	
557	557	557	557	mm	Altezza gradino (dal suolo alla pedana)	4.42	
484	484	484	484	mm	Altezza gradino	4.43	
16 / 16	16 / 16	16 / 16	16 / 16	km/h	Velocità di marcia con/senza carico *	5.1	Dati prestazionali
16 / 16	16 / 16	16 / 16	16 / 16	km/h	Velocità di marcia con/senza carico, retromarcia	5.1.1	
0.41 / 0.60	0.41 / 0.60	0.40 / 0.58	0.40 / 0.58	m/s	Velocità di sollevamento con/senza carico	5.2	
0.46 / 0.40	0.46 / 0.40	0.47 / 0.40	0.47 / 0.40	m/s	Velocità di abbassamento con/senza carico	5.3	
3337 / 3646	3337 / 3646	3260 / 3603	3294 / 3637	N	Sforzo di trazione alla barra con/senza carico **	5.5	
11355 / 11664	11346 / 11655	11269 / 11612	11304 / 11647	N	Forza di trazione max. sulla barra di traino con carico/senza carico ***	5.6	
10 / 15	10 / 15	9 / 14	9 / 15	%	Pendenza superabile con/senza carico ****	5.7	
23 / 35	23 / 36	31 / 34	22 / 36	%	Pendenza superabile max. con/senza carico ***	5.8	
4.6 / 4.1	4.6 / 4.1	4.6 / 4.1	4.6 / 4.1	s	Tempo di accelerazione con/senza carico *	5.9	
Idraulico	Idraulico	Idraulico	Idraulico		Freno di servizio	5.10	
2x 5.0	2x 5.0	2x 5.0	2x 5.0	kW	Motore di trazione, S2, 60 min	6.1	Motore elettrico
12	12	12	12	kW	Motore di sollevamento, S3, 15%	6.2	
DIN 43531-A	DIN 43531-A	DIN 43531-A	DIN 43531-A		Batteria a norma DIN 43531/35/36 A, B, C, n.	6.3	
48 / 625	48 / 750	48 / 625	48 / 750	(V)/(ah)	Tensione batteria/capacità nominale K5	6.4	
813 / 899	962 / 1064	813 / 899	962 / 1064	kg	Peso batteria ●	6.5	
5.0	5.0	5.7	5.4	kWh/h a n. cicli	Consumo energetico secondo ciclo VDI □	6.6	
Trasmissione elettrica	Trasmissione elettrica	Trasmissione elettrica	Trasmissione elettrica		Tipo di unità di trazione	8.1	Dati aggiuntivi
180	180	180	180	bar	Pressione di esercizio per le attrezzature	10.1	
40	40	40	40	l/min	Portata olio per le attrezzature ◇	10.2	
16.8	16.8	16.8	16.8	l	Capacità serbatoio olio idraulico	10.3	
69	69	69	69	dB(A)	Livello di pressione sonora percepito dal sedile dell'operatore LPAZ ★	10.7	
Perno	Perno	Perno	Perno		Gancio di traino, tipo DIN	10.8	

(2) Il valore indicato si riferisce alla rimozione verticale della batteria; per la rimozione orizzontale è prevista una luce di 90 mm al centro dell'interasse.

★ LPAZ, misurato secondo cicli di prova e basato su valori ponderali di cui alla norma EN 12053.

Scheda tecnica del carrello elevatore basata su:
3360 mm (Clear View) e 3430 mm (Hi-Vis) alla parte superiore della forca, montante con sollevamento libero limitato (LFL) a 2 stadi con piastra porta-forche standard, con impostazioni di prestazioni Alte Prestazioni (HiP), configurazione batteria DIN.

Tutti i valori sono nominali e soggetti a tolleranze. Per maggiori informazioni, contattare il costruttore. I prodotti Yale possono subire variazioni senza obbligo di preavviso.

I carrelli illustrati possono essere allestiti con attrezzature opzionali. I valori possono variare a seconda delle configurazioni.

Dimensioni del carrello

$$Ast = Wa + R + a = Wa + \sqrt{(l_6 + x)^2 + (b_{12}/2 - b_{13})^2} + a$$

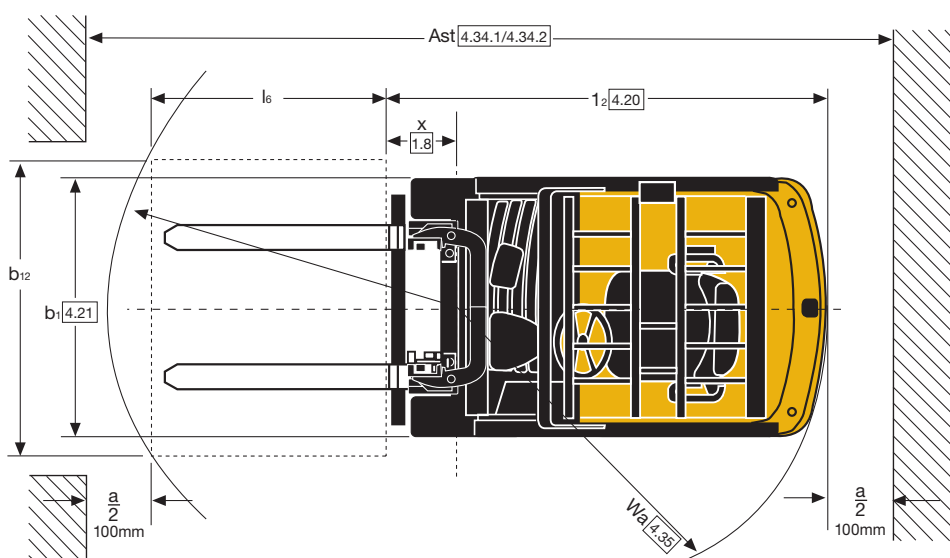
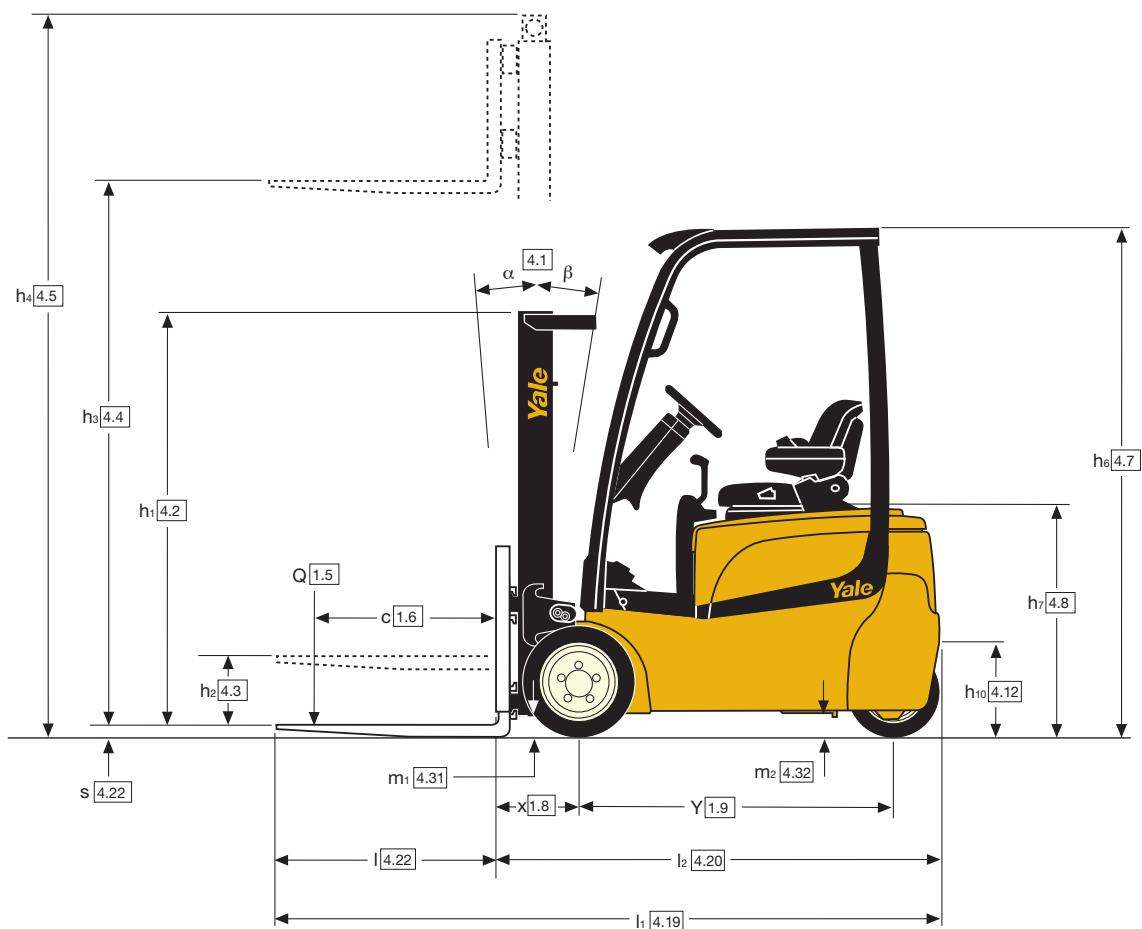

Caratteristiche montante e portate (kg) modello ERP15VT SWB - pneumatici superelastici

Modello						ERP15VT SWB						
Dimensioni ruote anteriori						18 x 7-8						
Larghezza totale, anteriore						1050 mm						
Montante	h ₁ (mm)	h _{2+S} (mm)	h _{3+S} (mm)	h ₄ (mm)	Inclinazione		Forche			Traslazione laterale integrale		
					Av.	In.	500	600	700	500	600	700
							Baricentro del carico (kg)			Baricentro del carico (kg)		
2 stadi LFL Clear View	2230	140	3360	3868	5	5	1500	1300	1300	1500	1300	1250
	2580	140	3860	4368	5	5	1500	1300	1300	1500	1300	1250
	2830	140	4360	4868	5	5	1480	1280	1280	1480	1280	1230
	3180	140	4860	5368	5	5	1390	1210	1200	1390	1210	1150
2 stadi FFL Hi-Vis	2080	1505	3218	3728	5	5	1500	1300	1300	1500	1300	1250
	2330	1755	3718	4228	5	5	1500	1300	1300	1500	1300	1240
	2680	2105	4338	4847	5	5	1500	1300	1300	1500	1300	1240
3 stadi LFL Clear View	1980	1472	4300	4808	5	5	1500	1300	1300	1500	1300	1230
	2080	1572	4600	5108	5	5	1450	1250	1250	1450	1250	1190
	2180	1672	4900	5408	5	5	1390	1210	1200	1390	1210	1140
	2330	1822	5200*	5708	5	5	1340	1160	1150	1340	1160	1090
	2430	1922	5500*	6008	5	5	1280	1110	1100	1240	1110	1040

Si osservi che le portate sono espresse in chilogrammi.

Tutti i valori si riferiscono a carrelli con batteria DIN.

Tutti i valori si riferiscono a carrelli con forche da 1000 mm e senza griglia reggicarico.

* Velocità di inclinazione ridotta a 1° per secondo, tramite limitatori meccanici della velocità, per montanti con altezza di 5000 mm e superiori.

Tutti i valori sono nominali e soggetti a tolleranze. Per maggiori informazioni, contattare il costruttore.

I prodotti Yale possono subire variazioni senza obbligo di preavviso.

I carrelli illustrati possono essere allestiti con attrezzature opzionali.

I valori possono variare a seconda delle configurazioni.

Caratteristiche montante e portate (kg) modello ERP16VT SWB/MWB - pneumatici superelastici

Modello						ERP16VT SWB						ERP16VT MWB						
Dimensioni ruote anteriori						18 x 7-8						18 x 7-8						
Larghezza totale, anteriore						1050 mm						1050 mm						
Montante	h ₁ (mm)	h _{2+S} (mm)	h _{3+S} (mm)	h ₄ (mm)	Inclinazione		Forche			Traslazione laterale integrale			Forche			Traslazione laterale integrale		
					Av.	In.	500	600	700	500	600	700	500	600	700	500	600	700
							Baricentro del carico (kg)			Baricentro del carico (kg)			Baricentro del carico (kg)			Baricentro del carico (kg)		
2 stadi LFL Clear View	2230	140	3360	3868	5	5	1600	1450	1390	1600	1450	1330	1600	1450	1450	1600	1450	1450
	2580	140	3860	4368	5	5	1600	1450	1380	1600	1450	1330	1600	1450	1450	1600	1450	1450
	2830	140	4360	4868	5	5	1580	1430	1360	1580	1430	1310	1580	1430	1430	1580	1430	1430
	3180	140	4860	5368	5	5	1490	1350	1280	1490	1350	1230	1490	1350	1350	1490	1350	1350
2 stadi LFL Hi-Vis	2180	140	3432	4006	5	5	1600	1450	1390	1600	1450	1320	1600	1450	1390	1600	1450	1320
	2530	140	3932	4506	5	5	1600	1450	1380	1600	1450	1310	1600	1450	1380	1600	1450	1310
	2780	140	4432	5006	5	5	1580	1430	1370	1580	1430	1300	1580	1430	1370	1580	1430	1300
2 stadi FFL Hi-Vis	3130	140	4932	5506	5	5	1490	1350	1280	1490	1340	1220	1490	1350	1280	1490	1340	1220
	2080	1505	3218	3728	5	5	1600	1450	1400	1600	1450	1330	1600	1450	1400	1600	1450	1330
	2330	1755	3718	4228	5	5	1600	1450	1390	1600	1450	1320	1600	1450	1390	1600	1450	1320
3 stadi LFL Clear View	2680	2105	4338	4847	5	5	1600	1450	1380	1580	1440	1310	1600	1450	1380	1600	1450	1310
	1980	1472	4300	4808	5	5	1600	1450	1380	1590	1450	1310	1600	1450	1380	1600	1450	1310
	2080	1572	4600	5108	5	5	1540	1400	1330	1540	1400	1270	1540	1400	1330	1540	1400	1260
	2180	1672	4900	5408	5	5	1490	1350	1280	1490	1350	1220	1490	1350	1280	1490	1340	1220
	2330	1822	5200*	5708	5	5	1430	1300	1230	1360	1290	1170	1320	1300	1230	1250	1250	1170
3 stadi FFL Hi-Vis	2430	1922	5500*	6008	5	5	1130	1130	1130	1070	1070	1070	1060	1060	1060	1000	1000	1000
	1930	1355	4300	4875	5	5	1600	1450	1380	1590	1450	1310	1600	1450	1380	1600	1450	1310
	2030	1455	4600	5175	5	5	1570	1420	1360	1550	1420	1290	1570	1420	1360	1570	1420	1290
	2130	1555	4900	5375	5	5	1520	1370	1310	1510	1370	1240	1520	1370	1310	1520	1370	1240
	2280	1705	5200*	5775	5	5	1380	1320	1260	1320	1310	1190	1260	1260	1260	1200	1200	1190
2380	1805	5500*	6075	5	5	1090	1090	1090	1030	1030	1030	1000	1000	1000	950	950	950	

Si osservi che le portate sono espresse in chilogrammi.

Tutti i valori si riferiscono a carrelli con batteria DIN.

Tutti i valori si riferiscono a carrelli con forche da 1000 mm e senza griglia reggicarico.

* Velocità di inclinazione ridotta a 1° per secondo, tramite limitatori meccanici della velocità, per montanti con altezza di 5000 mm e superiori.

Tutti i valori sono nominali e soggetti a tolleranze. Per maggiori informazioni, contattare il costruttore.

I prodotti Yale possono subire variazioni senza obbligo di preavviso.

I carrelli illustrati possono essere allestiti con attrezzature opzionali.

I valori possono variare a seconda delle configurazioni.

Caratteristiche montante e portate (kg) modello ERP16VT a interasse lungo - pneumatici superelastici

Modello						ERP16VT SWB						
Dimensioni ruote anteriori						18 x 7-8						
Larghezza totale, anteriore						1050 mm						
Montante	h1 (mm)	h2+s (mm)	h3+s (mm)	h4 (mm)	Inclinazione		Forche			Traslazione laterale integrale		
					Av.	In.	500	600	700	500	600	700
							Baricentro del carico (kg)			Baricentro del carico (kg)		
2 stadi LFL Clear View	2230	140	3360	3868	5	5	1600	1450	1390	1600	1450	1330
	2580	140	3860	4368	5	5	1600	1450	1380	1600	1450	1330
	2830	140	4360	4868	5	5	1580	1430	1360	1580	1430	1310
	3180	140	4860	5368	5	5	1500	1360	1290	1500	1360	1240
2 stadi LFL Hi-Vis	2180	140	3432	4006	5	5	1600	1450	1390	1600	1450	1320
	2530	140	3932	4506	5	5	1600	1450	1380	1600	1450	1310
	2780	140	4432	5006	5	5	1580	1430	1370	1580	1430	1300
2 stadi FFL Hi-Vis	3130	140	4932	5506	5	5	1500	1360	1290	1500	1350	1220
	2080	1505	3218	3728	5	5	1600	1450	1400	1600	1450	1330
	2330	1755	3718	4228	5	5	1600	1450	1390	1600	1450	1320
3 stadi FFL Hi-Vis	2680	2105	4338	4847	5	5	1600	1450	1380	1600	1450	1310
	1980	1472	4300	4808	5	5	1600	1450	1370	1600	1440	1310
	2080	1572	4600	5108	5	5	1550	1400	1330	1550	1400	1260
	2180	1672	4900	5408	5	5	1500	1360	1280	1500	1350	1220
3 stadi FFL Clear View	2330	1822	5200*	5708	5	5	1330	1310	1230	1260	1260	1170
	2430	1922	5500*	6008	5	5	1080	1080	1080	1010	1010	1010
	1930	1355	4300	4875	5	5	1600	1450	1380	1600	1450	1310
	2030	1455	4600	5175	5	5	1570	1420	1360	1570	1420	1290
3 stadi FFL Hi-Vis	2130	1555	4900	5375	5	5	1520	1380	1310	1520	1370	1240
	2280	1705	5200*	5775	5	5	1280	1280	1260	1210	1210	1200
	2380	1805	5500*	6075	5	5	1030	1030	1030	970	970	970

Caratteristiche montante e portate (kg) modello ERP18VT MWB/LWB - pneumatici superelastici

Modello						ERP18VT MWB						ERP18VT LWB						
Dimensioni ruote anteriori						200 / 50-10						200 / 50-10						
Larghezza totale, anteriore						1116 mm						1116 mm						
Montante	h1 (mm)	h2+s (mm)	h3+s (mm)	h4 (mm)	Inclinazione		Forche			Traslazione laterale integrale			Forche			Traslazione laterale integrale		
					Av.	In.	500	600	700	500	600	700	500	600	700	500	600	700
							Baricentro del carico (kg)			Baricentro del carico (kg)			Baricentro del carico (kg)			Baricentro del carico (kg)		
2 stadi LFL Hi-Vis	2180	140	3432	4006	5	5	1800	1600	1550	1800	1600	1470	1800	1600	1550	1800	1600	1470
	2530	140	3932	4506	5	5	1800	1600	1540	1800	1600	1470	1800	1600	1540	1800	1600	1470
	2780	140	4432	5006	5	5	1780	1580	1530	1780	1580	1450	1780	1580	1530	1780	1580	1450
	3130	140	4932	5506	5	5	1580	1500	1440	1540	1500	1370	1580	1500	1440	1540	1500	1370
2 stadi FFL Hi-Vis	2080	1505	3218	3728	5	5	1800	1600	1560	1800	1600	1480	1800	1600	1560	1800	1600	1480
	2330	1755	3718	4228	5	5	1800	1600	1550	1800	1600	1470	1800	1600	1550	1800	1600	1470
	2680	2105	4338	4847	5	5	1800	1600	1540	1800	1600	1470	1800	1600	1540	1800	1600	1470
2 stadi FFL Hi-Vis	1930	1355	4300	4875	5	5	1800	1600	1540	1800	1600	1470	1800	1600	1540	1800	1600	1470
	2030	1455	4600	5175	5	5	1770	1570	1520	1770	1570	1440	1770	1570	1520	1770	1570	1440
	2130	1555	4900	5375	5	5	1710	1520	1470	1710	1520	1390	1710	1520	1470	1710	1520	1390
	2280	1705	5200*	5775	5	5	1650	1470	1410	1650	1470	1340	1650	1470	1410	1650	1470	1340
2380	1805	5500*	6075	5	5	1590	1410	1350	1550	1410	1290	1440	1410	1350	1370	1370	1280	

Caratteristiche montante e portate (kg) modello ERP20VT MWB/LWB - pneumatici superelastici

Modello						ERP20VT MWB						ERP20VT interasse lungo						
Dimensioni ruote anteriori						200 / 50-10						200 / 50-10						
Larghezza totale, anteriore						1116 mm						1116 mm						
Montante	h1 (mm)	h2+s (mm)	h3+s (mm)	h4 (mm)	Inclinazione		Forche			Traslazione laterale integrale			Forche			Traslazione laterale integrale		
					Av.	In.	500	600	700	500	600	700	500	600	700	500	600	700
							Baricentro del carico (kg)			Baricentro del carico (kg)			Baricentro del carico (kg)			Baricentro del carico (kg)		
2 stadi LFL Hi-Vis	2180	140	3432	4006	5	5	2000	1800	1700	1990	1780	1620	2000	1800	1700	1990	1780	1610
	2530	140	3932	4506	5	5	2000	1800	1690	1980	1780	1610	2000	1800	1690	1980	1770	1610
	2780	140	4432	5006	5	5	1980	1780	1680	1950	1760	1590	1980	1780	1670	1950	1760	1590
	3130	140	4932	5506	5	5	1570	1570	1570	1520	1520	1510	1560	1560	1560	1520	1520	1500
2 stadi FFL Hi-Vis	2080	1505	3218	3728	5	5	2000	1800	1710	2000	1790	1620	2000	1800	1700	2000	1790	1620
	2330	1755	3718	4228	5	5	2000	1800	1700	1990	1790	1620	2000	1800	1700	1990	1780	1610
	2680	2105	4338	4847	5	5	2000	1800	1690	1960	1780	1610	2000	1800	1690	1980	1770	1610
3 stadi FFL Hi-Vis	1930	1355	4300	4875	5	5	2000	1800	1690	1970	1780	1610	2000	1800	1690	1980	1770	1610
	2030	1455	4600	5175	5	5	1970	1770	1670	1930	1750	1580	1970	1770	1660	1950	1740	1580
	2130	1555	4900	5375	5	5	1780	1720	1620	1720	1700	1540	1910	1710	1610	1880	1690	1530
	2280	1705	5200*	5775	5	5	1490	1490	1490	1440	1440	1440	1670	1660	1550	1600	1590	1470
2380	1805	5500*	6075	5	5	1250	1250	1250	1200	1200	1200	1420	1420	1410	1360	1360	1350	

Si osservi che le portate sono espresse in chilogrammi.
Tutti i valori si riferiscono a carrelli con batteria DIN.

Tutti i valori si riferiscono a carrelli con forche da 1000 mm e senza griglia reggicarico.

* Velocità di inclinazione ridotta a 1° per secondo, tramite limitatori meccanici della velocità, per montanti con altezza di 5000 mm e superiori.

Tecnologia in corrente alternata

I motori di trazione Yale classe H con tecnologia CA sono ideati alle applicazioni più impegnative.

Le inversioni di marcia da avanzamento a retromarcia sono fluide e garantiscono una guida senza discontinuità. Nella modalità ad alte prestazioni o 'HiP', la tecnologia CA assicura una maggiore velocità e accelerazione, anche a pieno carico e maggiore velocità in pendenza. Oltre a migliorare le prestazioni, la tecnologia CA riduce gli interventi di manutenzione, consentendo intervalli di assistenza di 1000 ore per la maggior parte dei componenti.

Freni

Il carrello elevatore è dotato di freno di stazionamento automatico il sistema di frenata elettrica, che sfrutta il principio della frenata rigenerativa. La posizione del pedale del freno è controllata da un sensore, il cui segnale di tensione trasmesso determina il livello di coppia frenante fornito dai motori. L'impianto frenante elettronico è autocalibrante e non necessita di alcuna manutenzione. Il freno di stazionamento viene attivato automaticamente dal sistema di comando ogni volta che il carrello non è in movimento e non è richiesta trazione. Il freno di stazionamento assicura inoltre una maggiore controllabilità nelle applicazioni in pendenza.

Sterzo

Lo sterzo elettronico (E-steering) elimina dal piantone i tubi idraulici dello sterzo che è regolabile senza soluzione di continuità, entro un arco di 26°. Lo sterzo elettronico comprende anche la funzione di sterzo sincronizzato, in modo che il pomello del volante torni sempre alla posizione di partenza selezionabile sul display cruscotto. Durante le svolte, la velocità dei motori di trazione viene regolata continuamente indipendentemente dal controllo della trazione assicurando un funzionamento dolce. Le ruote di sterzo gemellate garantiscono lunga durata, basso consumo energetico e maggiore stabilità.

Modalità 'eLo' e 'HiP'

I carrelli elevatori VT Yale vantano una modalità a risparmio energetico "eLo" (accessibile dal display a padiglione con la password di assistenza), che permette eccezionali prestazioni di efficienza energetica quando si richiede un funzionamento continuo per lunghi periodi senza ricaricare la batteria. È possibile selezionare la modalità ad alte prestazioni 'HiP' per ottenere

prestazioni massime a livello di velocità e accelerazione per le applicazioni più gravose.

Modalità prestazionali

Le prestazioni del carrello elevatore possono essere personalizzate per mezzo del display migliorato, con disponibilità di 4 modalità operative per adeguarsi alle esigenze dell'applicazione e alle preferenze del conducente. Per ottenere la massima velocità ed accelerazione, scegliere la modalità 4, mentre per manovre delicate ed una maggiore durata della batteria è ideale la modalità 1.

Il Vostro tecnico di assistenza può modificare la velocità e l'accelerazione massima della modalità 4 e in tal modo vengono automaticamente modificate anche le modalità 1, 2 e 3 in quanto percentuali della modalità 4.

Migliore ergonomia

La serie VL è progettata per ottimizzare il comfort dell'operatore.

L'operatore siede in una posizione progettata ergonomicamente per garantire il massimo in termini di sicurezza, comfort, visibilità e facilità di guida. Il carrello presenta un gradino estremamente basso, ampio spazio sul pavimento e portaoggetti, maniglia di appiglio standard per agevolare l'accesso e maniglia standard di retromarcia. Il sedile completamente molleggiato ha una corsa di 80 mm.

Il sedile girevole opzionale assicura una posizione di guida in retromarcia superiore. Sia il modulo mini-leve sia le leve manuali hanno un interruttore di direzione integrato. Il vano piedi libero consente di accedere facilmente da entrambi i lati.

Montanti

È disponibile l'intera gamma di montanti Yale Hi-Vis ad alta visibilità LFL a 2 stadi e FFL a 2 e 3 stadi. I montanti Yale Hi-Vis sono progettati per ottenere la massima visibilità, con profili del montante, catene di sollevamento e cilindri di sollevamento ben distanziati. Il montante Yale Clear View con la migliore visibilità della classe viene offerto sulle portate da 1.5 e 1.6 tonnellate.

Batteria

2 diversi formati di batteria:
DIN e BS.

3 diversi interasse:

a seconda della portata, è possibile scegliere tra l'SWB (SWB), l'MWB (MWB) e l'interasse lungo (LWB). Le versioni LWB dispongono di uno spazio

supplementare per la batteria e di una maggiore autonomia. Le versioni SWB offrono una migliore manovrabilità e dimensioni ridotte delle corsie di impilamento. L'indicatore di carica della batteria e la funzione di interruzione del sollevamento sono installati di serie su tutti i carrelli.

Sostituzione batteria

Per l'eventuale sostituzione della batteria sono disponibili vari metodi, con l'impiego di una gru, di un 2° carrello elevatore o di un carrello appositamente progettato da Yale. La sostituzione della batteria può avvenire in meno di 3 minuti, contenendo al minimo il tempo di fermo-macchina.

Bassi costi di gestione

Costi di manutenzione più bassi sono il risultato della minore manutenzione necessaria grazie ai freni in bagno d'olio, il freno di stazionamento elettrico, lo sterzo elettronico e le tecnologie CAN bus e CA. La trasmissione monoblocco elimina la necessità di effettuare qualsiasi manutenzione. Pacchetti di luci a LED sono disponibili come optional.

Intervalli di manutenzione a 1000 ore per la maggior parte dei componenti.

Il sistema frenante a recupero di energia consente di ottimizzare la durata della batteria e contribuisce ad aumentare la durata dei componenti.

Opzioni

- Mini-leve AccuTouch
- Comando senso di marcia a pedale
- Kit luci, comprese luci a LED
- Allarme inversione di marcia
- Traslazione laterale integrata
- Batteria DIN e BS
- Estrazione laterale della batteria.

serie VT

Modelli :

15VT SWB

16VT SWB, 16VT MWB, 16VT LWB

18VT MWB, 18VTLWB

20VT MWB, 20VTLWB

Yale[®]
People. Products. Productivity.[™]

HYSTER-YALE UK LIMITED

operante come **Yale Europe Materials Handling**
Centennial House, Frimley Business Park,
Frimley, Surrey GU16 7SG, Regno Unito.



Tel.: +44 (0) 1276 538500

Fax: +44 (0) 1276 538559

www.yale-forklifts.eu

N. di pubblicazione 220990029 Rev.08 Stampato in Olanda (1019HG) IT.

Sicurezza: Questo carrello è conforme alle attuali normative UE. Le specifiche sono soggette a modifiche senza preavviso.

Yale, VERACITOR e  sono marchi commerciali registrati. "PEOPLE, PRODUCTS, PRODUCTIVITY", PREMIER, Hi-Vis e CSS sono marchi registrati negli Stati Uniti e in altre giurisdizioni. MATERIALS HANDLING CENTRAL e MATERIAL HANDLING CENTRAL sono marchi di servizio negli Stati Uniti e in altre giurisdizioni.  è un copyright registrato.

© Yale Europe Materials Handling 2019. Tutti i diritti riservati. Carrello elevatore illustrato con attrezzatura opzionale. Paese di registrazione: Inghilterra e Galles.

Numero di registrazione dell'impresa: 02636775

